

OG69TF-N1

正しくご利用いただくため、必ずこの説明書を最後までお読みください。

本製品の取り付け作業中または取り付け後に起きたすべての事故に対して、弊社は責任を負いかねますのでご注意ください。

警告

- ※本製品は **KICKER** 6 インチ x9 インチスピーカー専用のバッフルです。他のスピーカーには適合しません。
- ※取り付けには専門の技術や知識を必要とします。必ず専門の販売店様において取り付けを行ってください。
- ※取り付けには必ず作業内容に適した工具を使用してください。不適切な工具を使用しますと怪我や事故の原因となります。
- ※取り付けには必ず付属の指定された部品を使用してください。指定部品以外を使用しますと商品だけでなく車体の破損や事故の原因となります。
- ※取り付け作業中は絶対にエンジンを始動しないでください。
- ※取り付け作業中はサイドブレーキを確実に引き、必ずブレーキロック状態にしてください。
- ※取り付け前には、作業中のショート事故や製品の故障を防止するため、必ずバッテリーのマイナス端子を外してください。

注意

- ※車両フレームなどには「バリ」が出ている場合があります。けがをしないように十分にご注意ください。必要に応じて保護テープなどで保護をしてください。
- ※作業中に車両パネルや製品に傷を付けないように十分にご注意ください。必要に応じて保護テープなどで保護してください。
- ※各車両の内張りのばらし方やスピーカーコードの配線色などに関する資料は弊社では提供できかねます。
- ※本製品およびスピーカーを取り付けるにあたって、車種によっては別途防水処理が必要な場合があります。その際は現車にあわせて的確な防水処理を行ってください。
- ※本製品およびスピーカーを取り付けるにあたって、車種によってはその周辺に隙間などがあく場合があります。その際は現車にあわせて的確な処理を行ってください。
- ※本製品およびスピーカーを取り付けるにあたって、車種によっては車両側に干渉する場合があります。その際は現車にあわせて的確な処理を行ってください。
- ※本製品およびスピーカーを取り付け後、車種によっては内張りなどに不快な振動音が発生する場合があります。その際は現車にあわせて的確な処理を行ってください。



内容物一覧

①本体（スピーカーバッフル） 2個

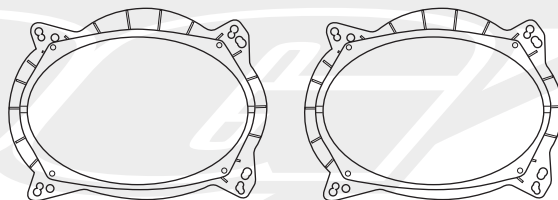

②ワッシャー（5.5×20×1.6） 8枚



バッフルの固定に使用します。

③ナット（M5×12） 8個



バッフルの固定に使用します。

④トラスネジ（M5×20） 8本

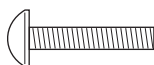

バッフルの固定に使用します。

⑤スピーカー変換カプラー 2個

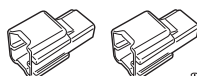

⑥スピーカー変換カプラー用端子 4個

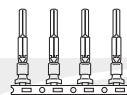

バッフルの仮合わせ

本製品は様々な車種に対応できるように設計されたマルチタイプです。

車両側に固定する前に仮合わせをして、下記の点を確認してください。

①取り付ける車両によって使用する取り付け穴が異なります。どの取り付け穴が適合するかを確認します。

②バッフルの一部が車両側に干渉する場合がございます。干渉の有無を確認し、干渉する場合はカットします。

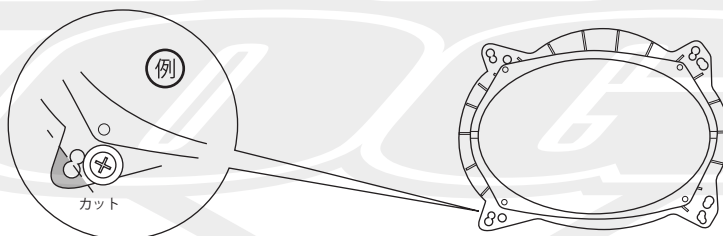



スピーカー変換ハーネスの作成

⑩スピーカー変換カプラー用端子をニッパーで1本ずつ切り離します。

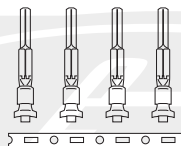

コアキシャルスピーカーの場合は付属のスピーカー線に、セパレートスピーカーの場合はパッシブクロスオーバーのミッドレンジ入力線の先端に、⑥スピーカー変換カプラー用端子をかしめます。

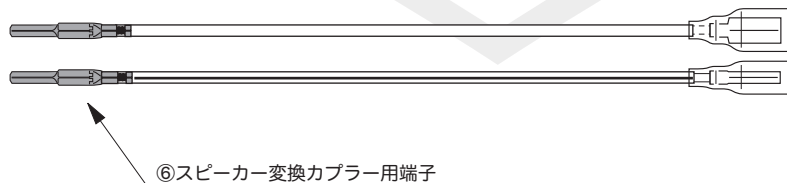

端子をかしめた配線を⑤スピーカー変換カプラーに差し込みます。向きがありますので注意してください。

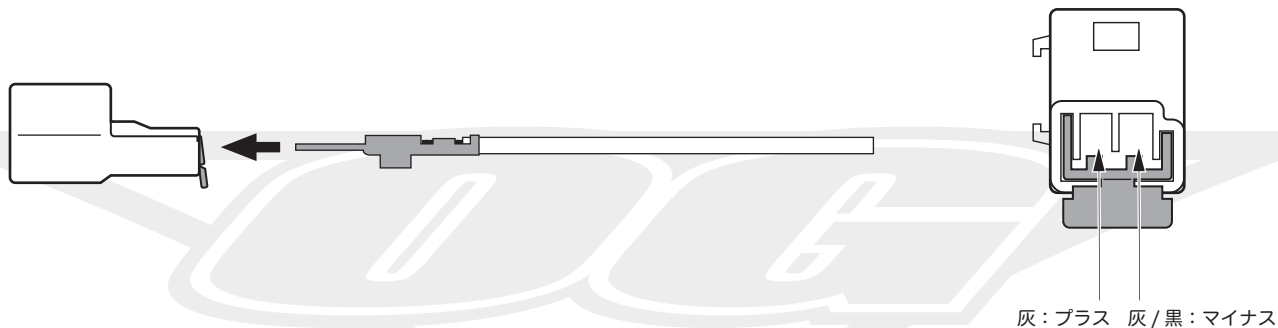

最後に、カプラ下部のフラップを上へ引き上げ、カプラー内部に押し込みます。

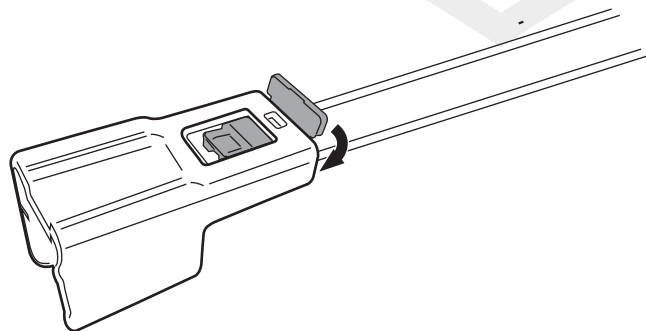



バッフルおよびスピーカーの取り付け

バッフルを車両に取り付けます。

主に使用する工具：プラスドライバー・メガネレンチ

 ④トラスネジを 4 本使用します。

 ②ワッシャーを 4 枚使用します。

 ③ナットを 4 個使用します。

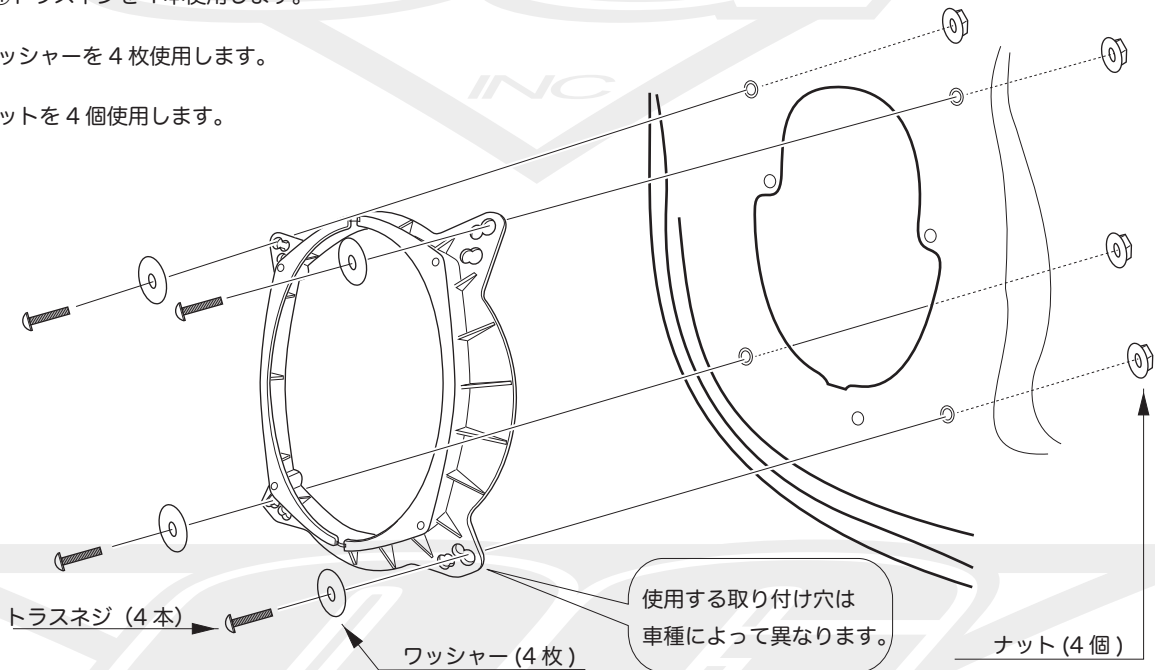

スピーカーをバッフルに取り付けます。

主に使用する工具：プラスドライバー

⑥スピーカー変換ケーブル

純正スピーカーケーブル

 スピーカーに付属のタッピングネジを 4 本使用します。

お手持ちのスポンジテープなどを巻いてください。

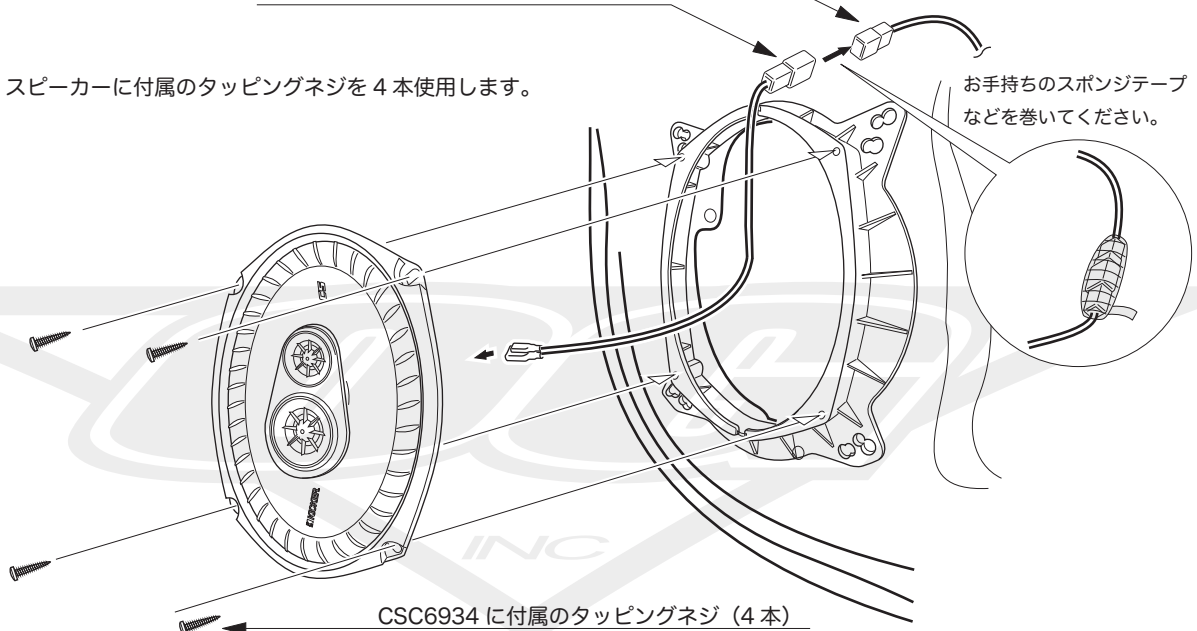

CSC6934 に付属のタッピングネジ (4 本)