

# OG69-LT1

正しくご利用いただくため、必ずこの説明書を最後までお読みください。

本製品の取り付け作業中または取り付け後に起きたすべての事故に対して、弊社は責任を負いかねますのでご注意ください。

## 警告

- ※本製品は **KICKER** 6 インチ ×9 インチスピーカー専用のバッフルです。他のスピーカーには適合しません。
- ※取り付けには専門の技術や知識を必要とします。必ず専門の販売店様において取り付けを行ってください。
- ※取り付けには必ず作業内容に適した工具を使用してください。不適切な工具を使用しますと怪我や事故の原因となります。
- ※取り付けには必ず付属の指定された部品を使用してください。指定部品以外を使用しますと商品だけでなく車体の破損や事故の原因となります。
- ※取り付け作業中は絶対にエンジンを始動しないでください。
- ※取り付け作業中はサイドブレーキを確実に引き、必ずブレーキロック状態にしてください。
- ※取り付け前には、作業中のショート事故や製品の故障を防止するため、必ずバッテリーのマイナス端子を外してください。

## 注意

- ※車両フレームなどには「バリ」が出ている場合があります。けがをしないように十分にご注意ください。必要に応じて保護テープなどで保護をしてください。
- ※作業中に車両パネルや製品に傷を付けないように十分にご注意ください。必要に応じて保護テープなどで保護してください。
- ※各車両の内張りのばらし方やスピーカーコードの配線色などに関する資料は弊社では提供できかねます。
- ※本製品およびスピーカーを取り付けるにあたって、車種によっては別途防水処理が必要な場合があります。その際は現車にあわせて的確な防水処理を行ってください。
- ※本製品およびスピーカーを取り付けるにあたって、車種によってはその周辺に隙間などがあく場合があります。その際は現車にあわせて的確な処理を行ってください。
- ※本製品およびスピーカーを取り付けるにあたって、車種によっては車両側に干渉する場合があります。その際は現車にあわせて的確な処理を行ってください。
- ※本製品およびスピーカーを取り付け後、車種によっては内張りなどに不快な振動音が発生する場合があります。その際は現車にあわせて的確な処理を行ってください。



## 内容物一覧

①本体（スピーカーバッフル） 2個

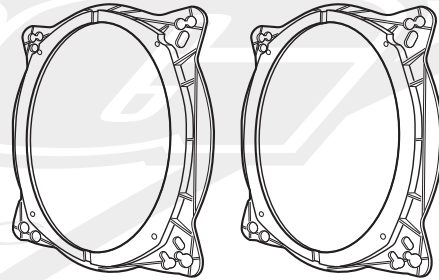

②スピーカー固定用ネジ 8本

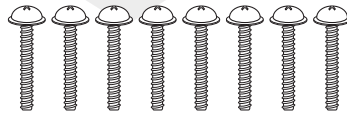

③スピーカー変換コネクタ用端子 1セット（4本）

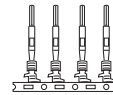

④スピーカー変換コネクタ 2個

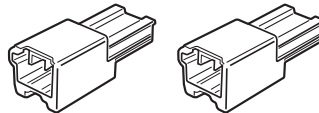

**この3点は『純正スピーカーがリベットで取り付けられている車両』に使用します**

⑤バッフル固定用トラスネジ 8本

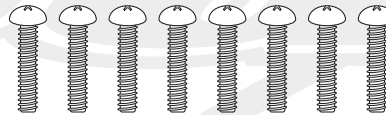

⑥バッフル固定用ナット 8個



⑦バッフル固定用ナット 8枚



## ① バッフルの不要部分の切り取り

本製品は不要部分を切り取るにより様々な車両メーカーに対応できるように作られています。  
次のページの図を参考に、車種に合わせて不要部分を切り取ってください。

1・プラスチックカッターを使用して切り込みを数回入れます

2・ペンチなどで上下に曲げて折ります

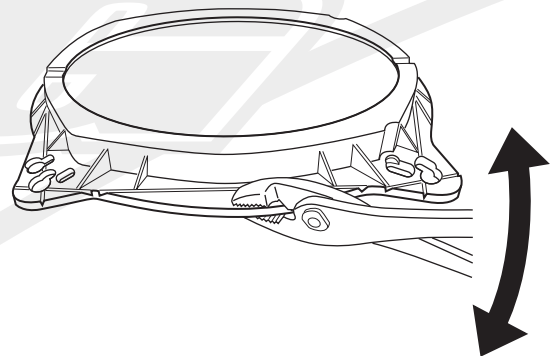
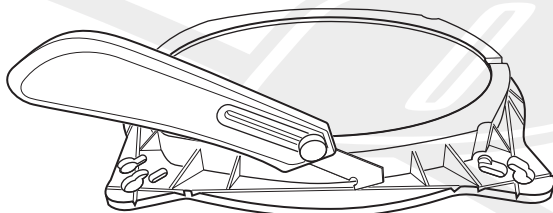



### ① バッフルの不要部分の切り取り

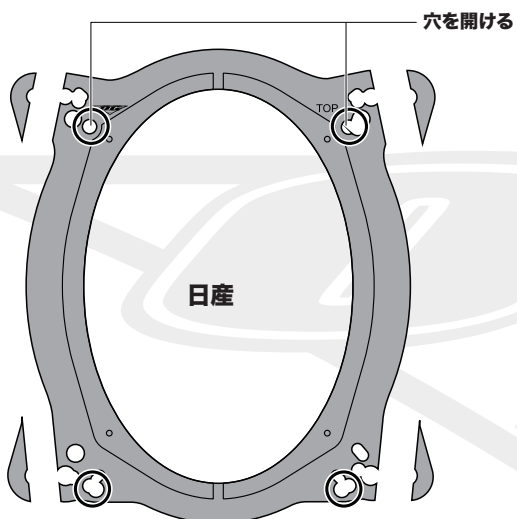
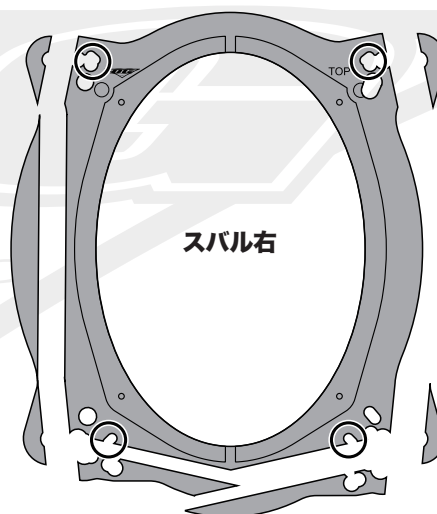
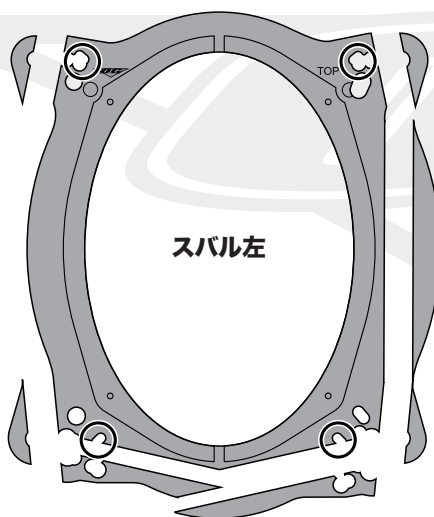



## ④スピーカー変換コネクターの組み付け

③スピーカー変換コネクター用端子をニッパーで1本ずつ切り離します。

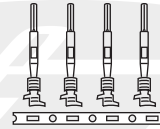

付属のスピーカー線に「精密圧着ペンチ」を使用して③スピーカー変換コネクター用端子をかします。  
 ③スピーカー変換コネクター用端子には極性はありませんので、どの端子をどの配線にかしめても構いません。  
 かしめ終わりましたら手で軽く引っ張り、抜けない事を確認してください。

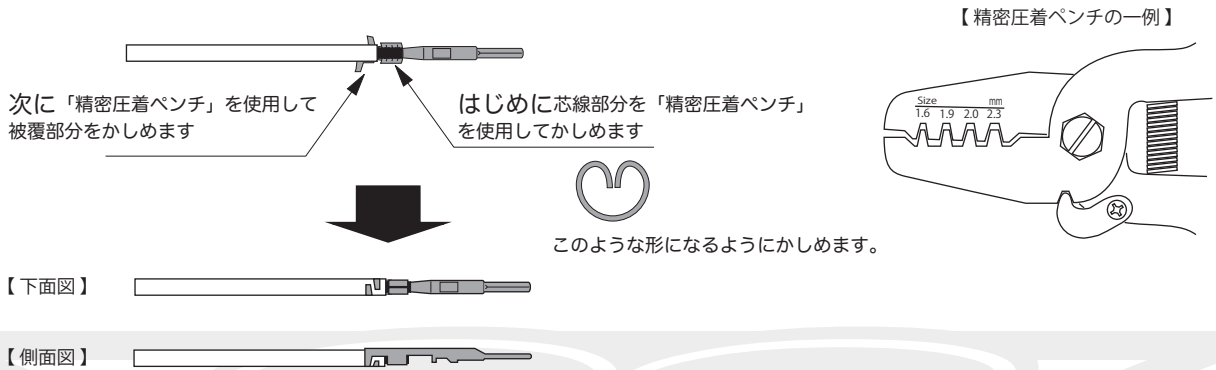

④スピーカー変換コネクターの上部にあるロックプレートが浮いている事を確認します。  
 浮いていない場合は端子を差し込む事が出来ませんので、マイナスの精密ドライバーなどで引き上げます。  
 端子の上下と場所を確認しながら2本をカプラーに差し込みます。

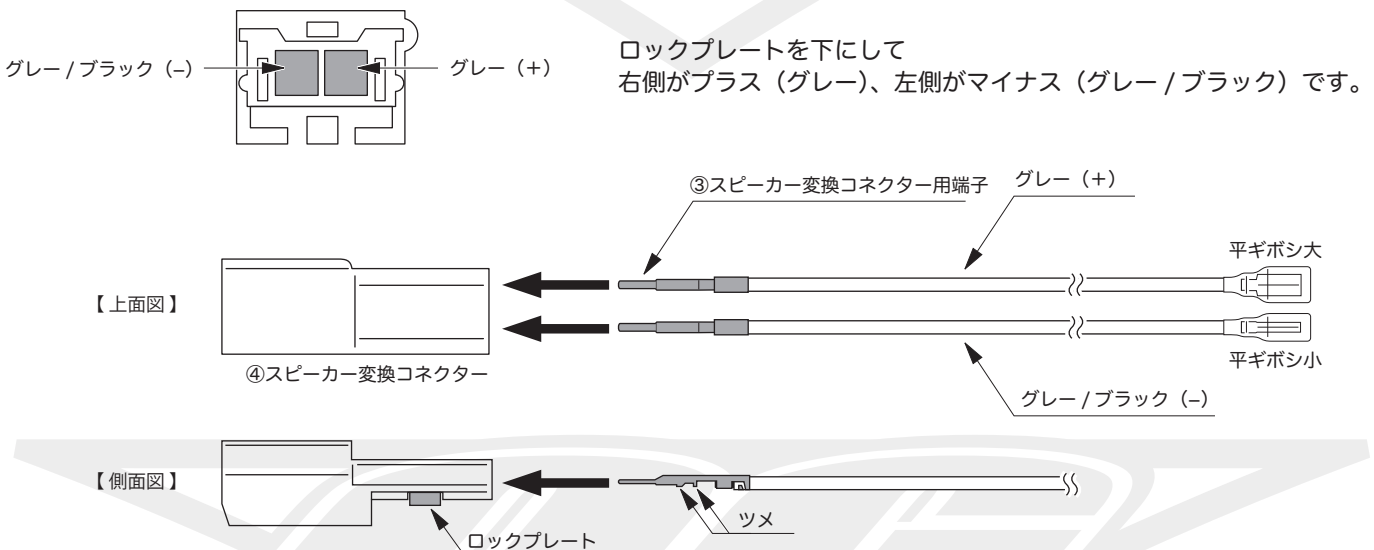

コネクターの内部は非常に余裕がなく、端子のかしめた部分の横幅や高さが合わない場合は絶対に差し込むことができません。  
 無理に差し込もうとせずに、ラジオペンチで調整しながら確実に差し込んでください。  
 また、端子の「ツメ」をラジオペンチで潰してしまわないよう十分注意してください。

端子は「カチッ」と音がするまで差し込んでください。

2本の端子を配列に注意しながら差し込み、ロックプレートを押し込みます。

純正スピーカーが『ネジ』で取り付けられている車両の場合

## 純正スピーカーの取り外し

純正ネジを外してスピーカーを外します

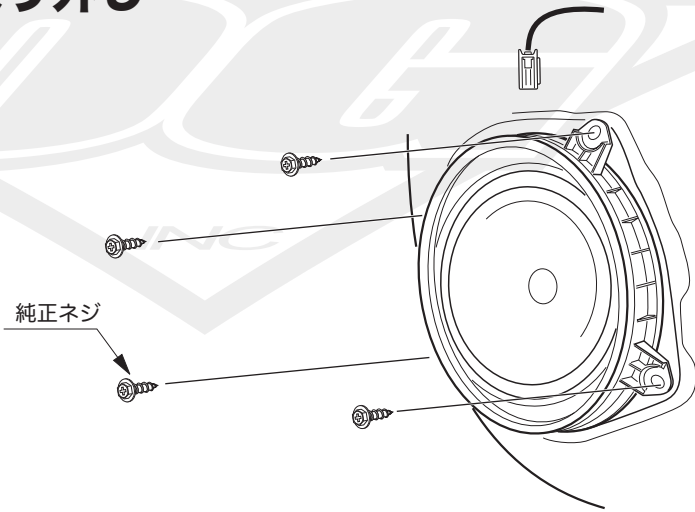

## バッフルおよびスピーカーの取り付け

1・純正スピーカーを固定していた純正ネジを使用してバッフルを固定します

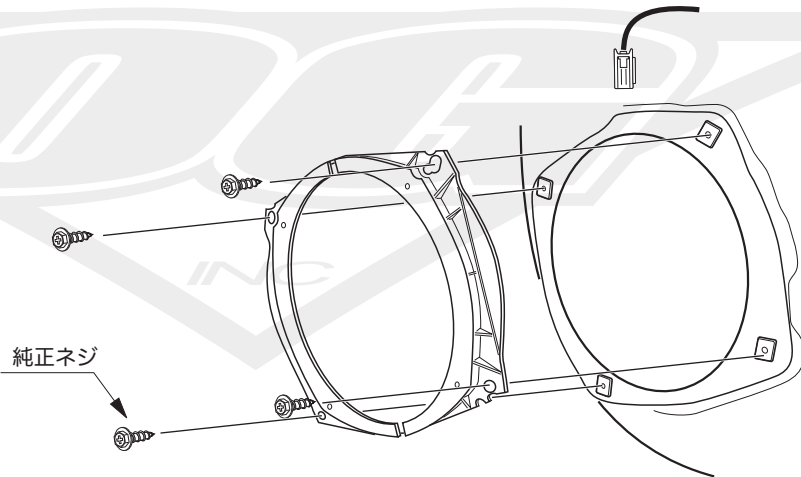

2・あらかじめ作っておいたスピーカー変換コネクタを接続します。

②スピーカー固定用ネジを使用してスピーカーをバッフルに固定します

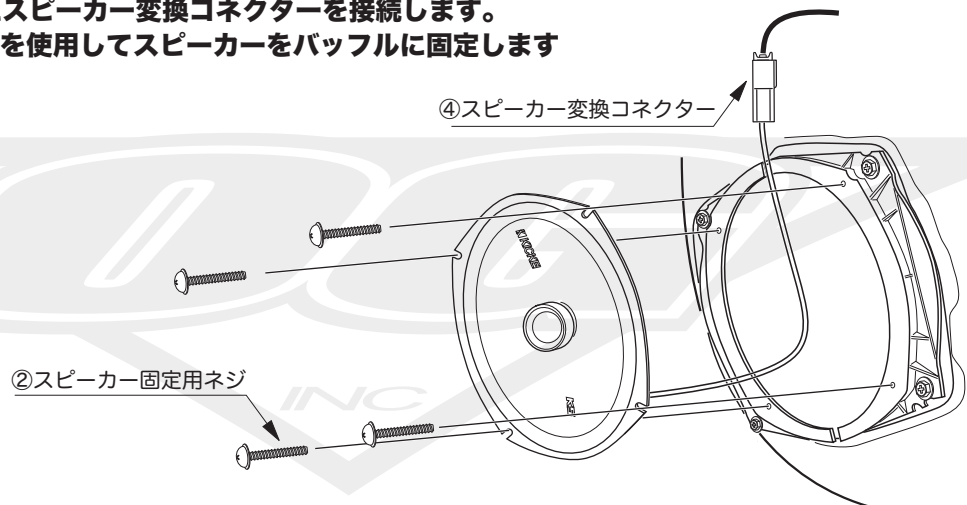

**純正スピーカーが『リベット』で取り付けられている車両の場合**

**純正スピーカーの取り外し**

リベットの中心部にドリルで穴をあける要領でこじりながら取り除き、リベット本体も取り除きます。取り除いたリベットは再利用できません。

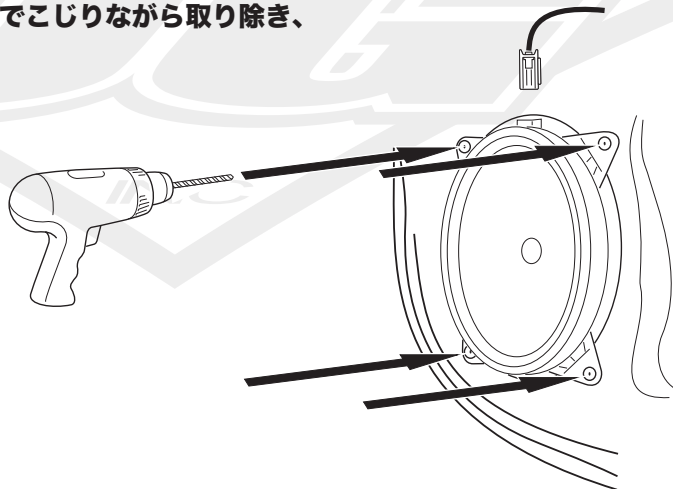

**バッフルおよびスピーカーの取り付け**

1・純正スピーカーを固定していた純正ネジを使用してバッフルを固定します

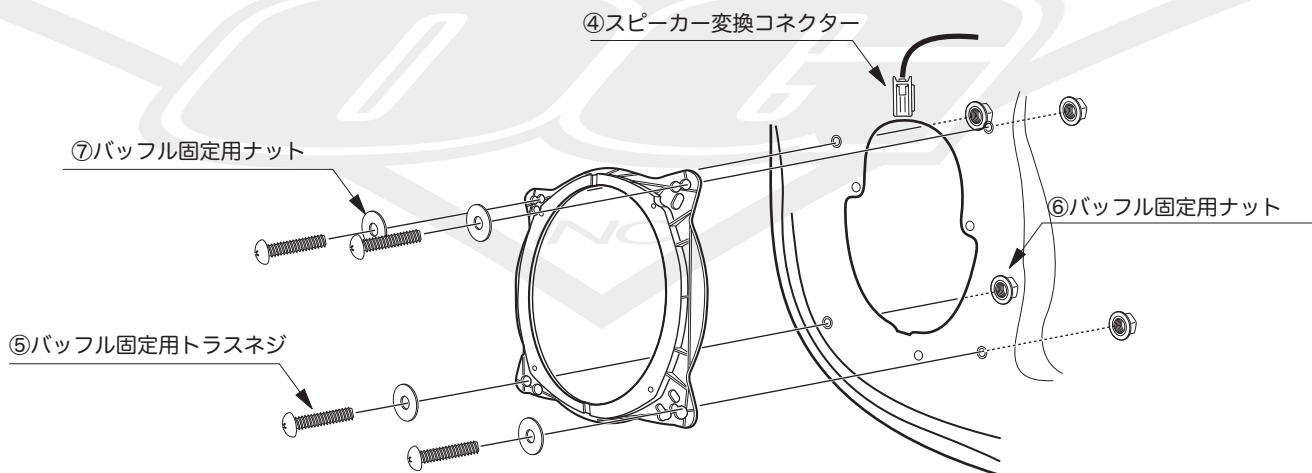

2・あらかじめ作っておいたスピーカー変換コネクタを接続します。  
②スピーカー固定用ネジを使用してスピーカーをバッフルに固定します。

